



## Snorkel and Side Mirrors Installation Instructions

Covers Parts #8119

### Tools needed:

- Tapered body reamer
- Hobby knife



### CAUTION: RISK OF INJURY!

Use care with hobby knives, tapered reamers, and other cutting tools as they are extremely sharp and can cause severe injury, deep cuts, and/or punctures.

### Tapered Body Reamer Diameter Measurements

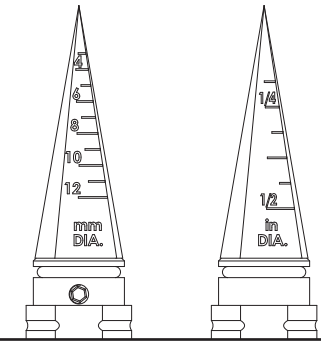

### Installation

1. Install the included templates on the truck body. Align the arrows with the side windows and body lines as shown in Fig. A.
2. Using a tapered body reamer (part #3433 or #3433X, sold separately), carefully cut the holes in the truck body for the side mirrors (*note the hole diameters indicated on the templates and the corresponding diameter measurements on the body reamer*).
3. Using a hobby knife, cut the slot in the truck body for the upper snorkel retainer.
4. Assemble the snorkel using the included 2.6x8 BCS (3) (Fig. B).
5. Insert the upper snorkel retainer through the slot in the truck body.
6. Install the right side mirror. Push the upper peg of the mirror through the hole in the snorkel retainer.
7. Install the left side mirror; then, secure both mirrors and snorkel with the included o-rings and body clips as shown in Fig. B.
8. Install the lower snorkel retainer with the 2.6x12mm BCS (1) (Fig. B).

Fig. A

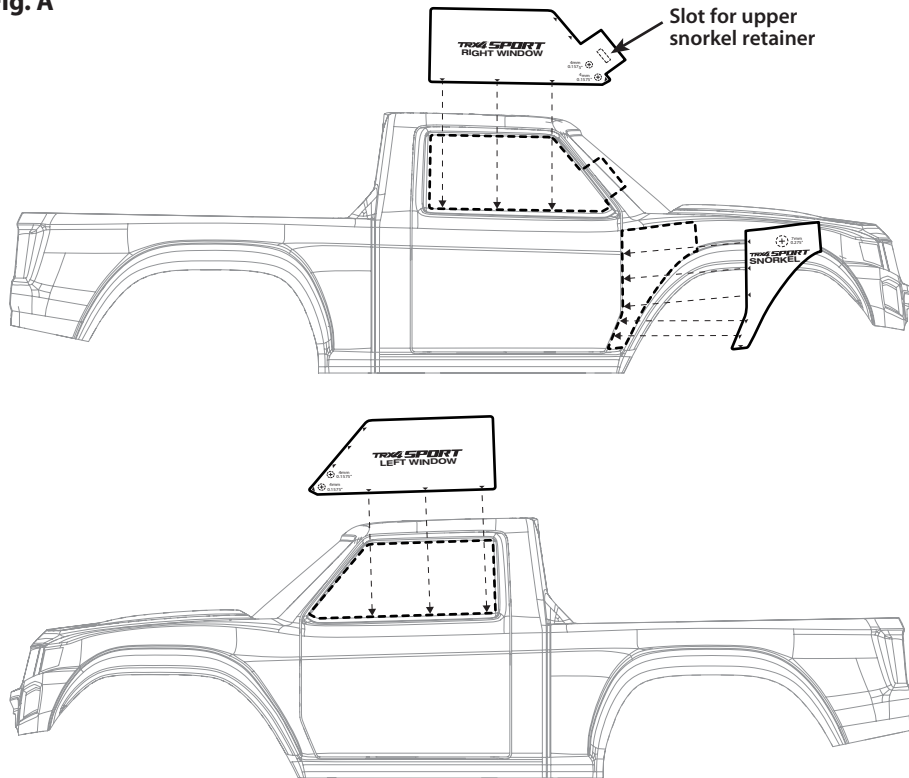
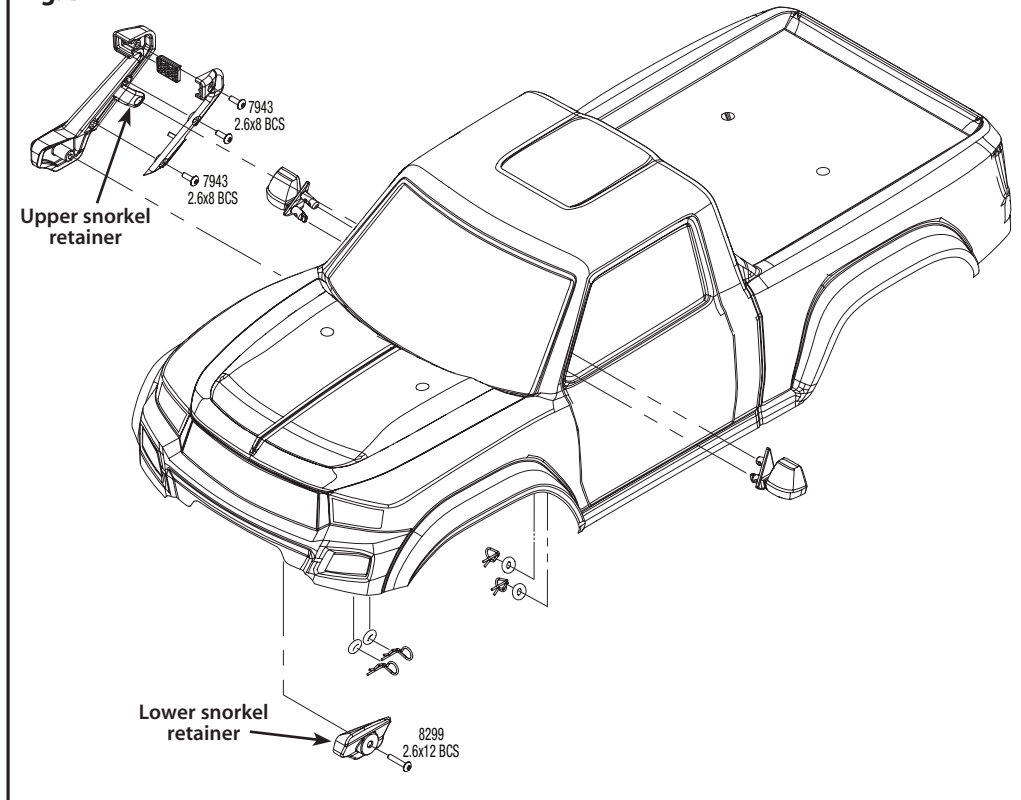

Fig. B





## Instructions d'installation du col d'entrée d'air et des rétroviseurs latéraux

Concerne la pièce #8119

### Outils nécessaires :

- Alésoir de carrosserie conique
- Couteau multifonctions

### Installation

1. Installez les modèles inclus sur la carrosserie du camion. Alignez les flèches avec les vitres latérales et les lignes de carrosserie, comme illustré dans la Fig. A.
2. À l'aide de l'alésoir de carrosserie conique (pièce #3433 ou 3433X, vendu séparément), découpez attentivement les trous sur la carrosserie du camion pour les rétroviseurs latéraux (*notez les diamètres des trous indiqués dans les modèles et les mesures de diamètres correspondants sur l'alésoir de carrosserie*).
3. À l'aide d'un couteau multifonctions, découpez une fente dans la carrosserie du camion pour l'arrêteur de col d'entrée d'air supérieur.
4. Assemblez le col d'entrée d'air à l'aide des vis BCS de 2,6 x 8 mm (3) incluses (Fig. B).
5. Insérez l'arrêteur pour col d'air supérieur à travers la fente dans la carrosserie du camion.
6. Installez le rétroviseur latéral droit. Poussez le taquet supérieur du rétroviseur à travers le trou dans l'arrêteur pour col d'entrée d'air.
7. Installez le rétroviseur latéral gauche, puis fixez les deux rétroviseurs et le col d'entrée d'air avec les joints toriques et les clips de carrosserie inclus, comme illustré dans la Fig. B.
8. Installez l'arrêteur pour col d'entrée d'air inférieur avec la vis BCS de 2,6 x 12 mm (1) (Fig. B).



### ATTENTION : RISQUE DE BLESSURES!

Faites attention avec les couteaux à tout faire, les alésoirs coniques et les autres outils de coupe, car ils sont extrêmement tranchants et peuvent provoquer des blessures graves, des coupures profondes et/ou des perforations.

### Mesures du diamètre d'alésoir de carrosserie conique

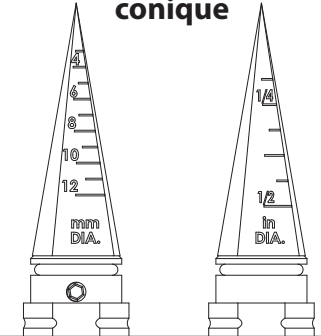

Fig. A

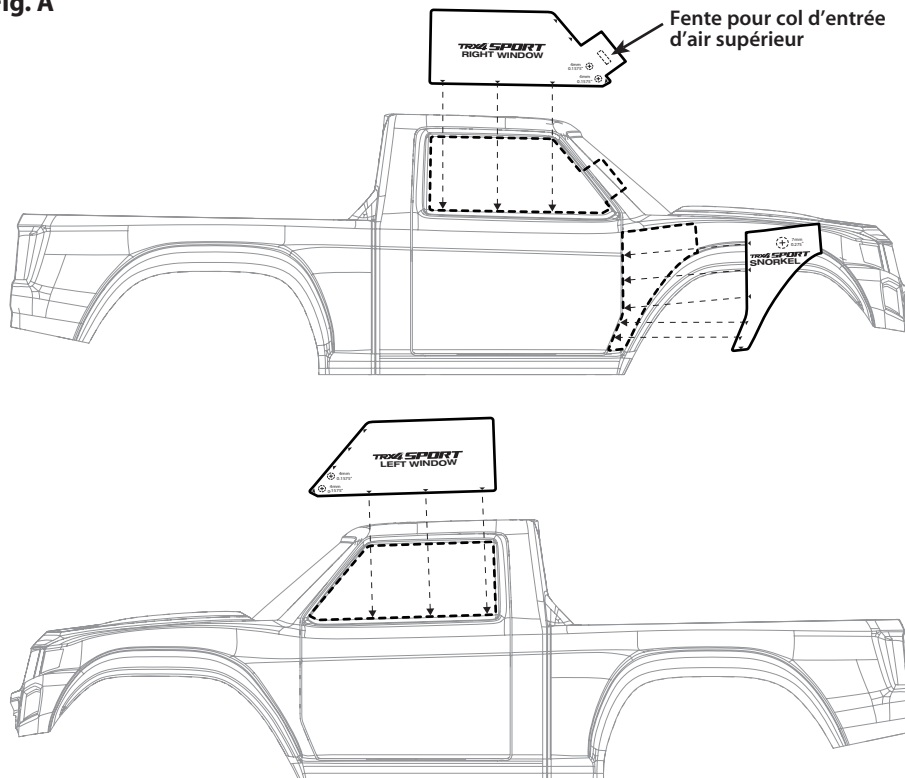
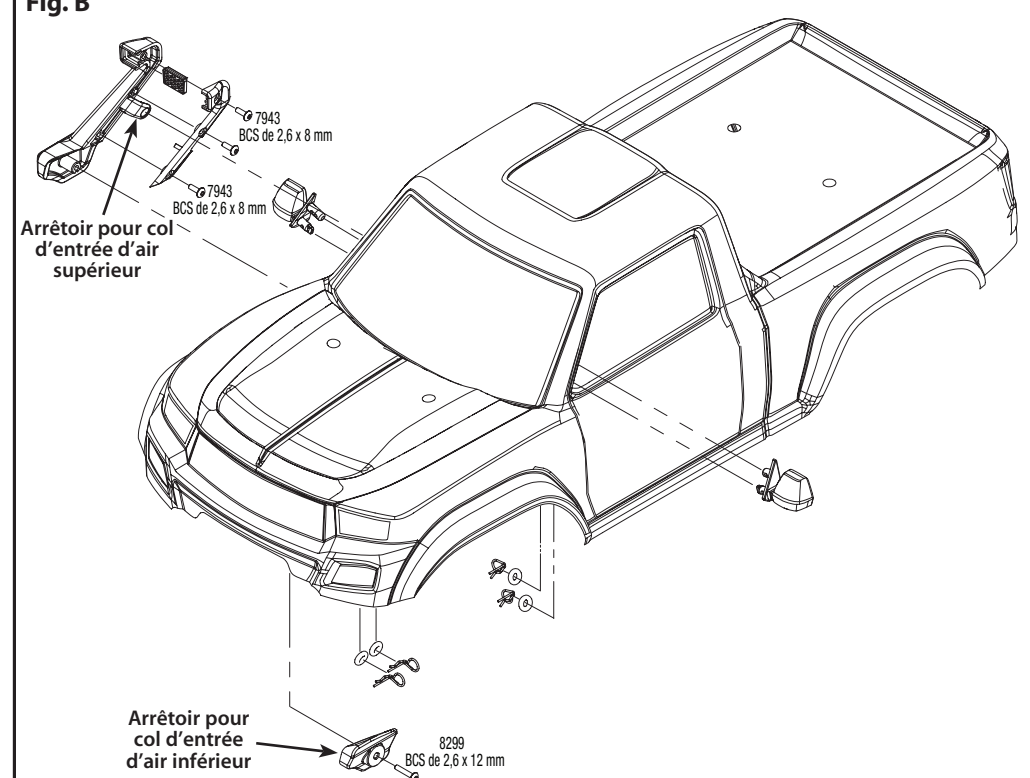

Fig. B



## Instrucciones de instalación de la toma de aire elevada y los espejos laterales

Cubre pieza n.º 8119

### Herramientas necesarias:

- Escariador de carrocería cónico
- Escalpeló

### Instalación

1. Instale las plantillas incluidas en la carrocería de la camioneta. Alinee las flechas con las ventanas laterales y las líneas de la carrocería como se muestra en la Fig. A.
2. Con un escariador de carrocería cónico (pieza n.º 3433 o n.º 3433X, se venden por separado), corte cuidadosamente los orificios en la carrocería de la camioneta para los espejos laterales (*tenga en cuenta los diámetros de orificio indicados en las plantillas y las medidas de diámetro correspondientes en el escariador de la carrocería*).
3. Con un escalpeló, corte la ranura en la carrocería de la camioneta para el retenedor superior de la toma de aire elevada.
4. Ensamble la toma de aire elevada con los tornillos de cabeza semiesférica de 2,6 x 8 mm incluidos (3) (Fig. B).
5. Inserte el retenedor superior de la toma de aire elevada a través de la ranura en la carrocería de la camioneta.
6. Instale el espejo lateral derecho. Empuje la clavija superior del espejo a través del orificio en el retenedor de la toma de aire elevada.
7. Instale el espejo lateral izquierdo; luego, asegure ambos espejos y la toma de aire elevada con las juntas tóricas y los ganchos de carrocería incluidos, como se muestra en la Fig. B.
8. Instale el retenedor inferior de la toma de aire elevada con el tornillo de cabeza semiesférica de 2,6 x 12 mm (1) (Fig. B).



### PRECAUCIÓN: RIESGO DE LESIONES

Tenga cuidado con los escalpelos, los escariadores cónicos y otras herramientas de corte, ya que son extremadamente afilados y pueden causar lesiones graves, cortes profundos o pinchazos.

### Medidas de diámetro del escariador de carrocería cónico

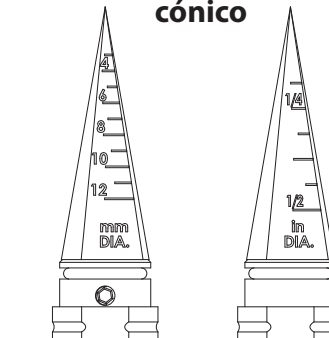

Fig. A

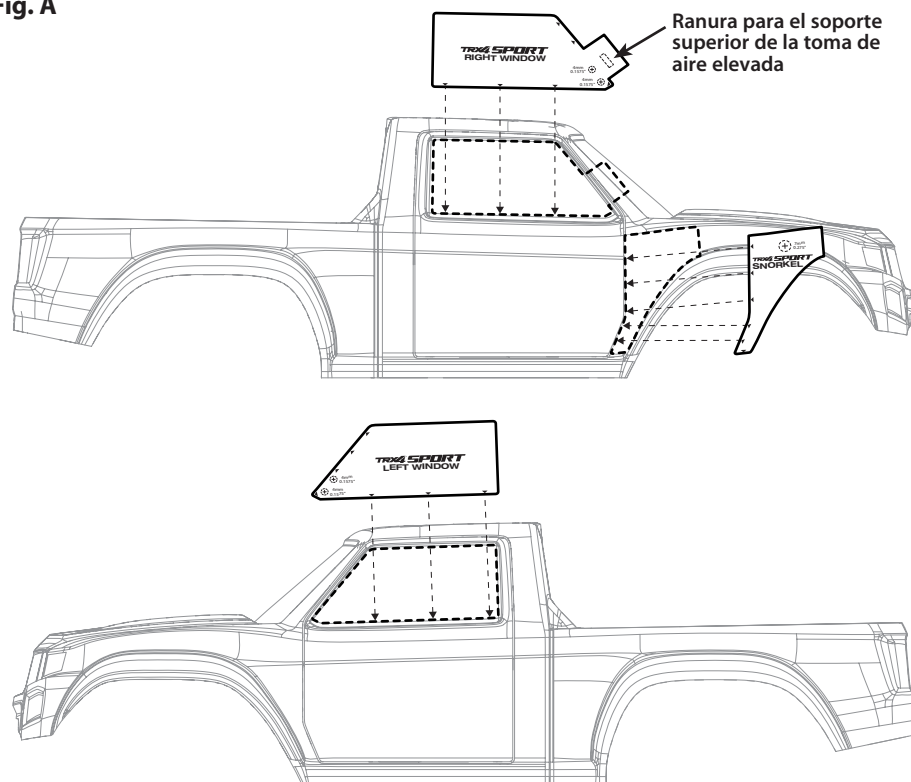
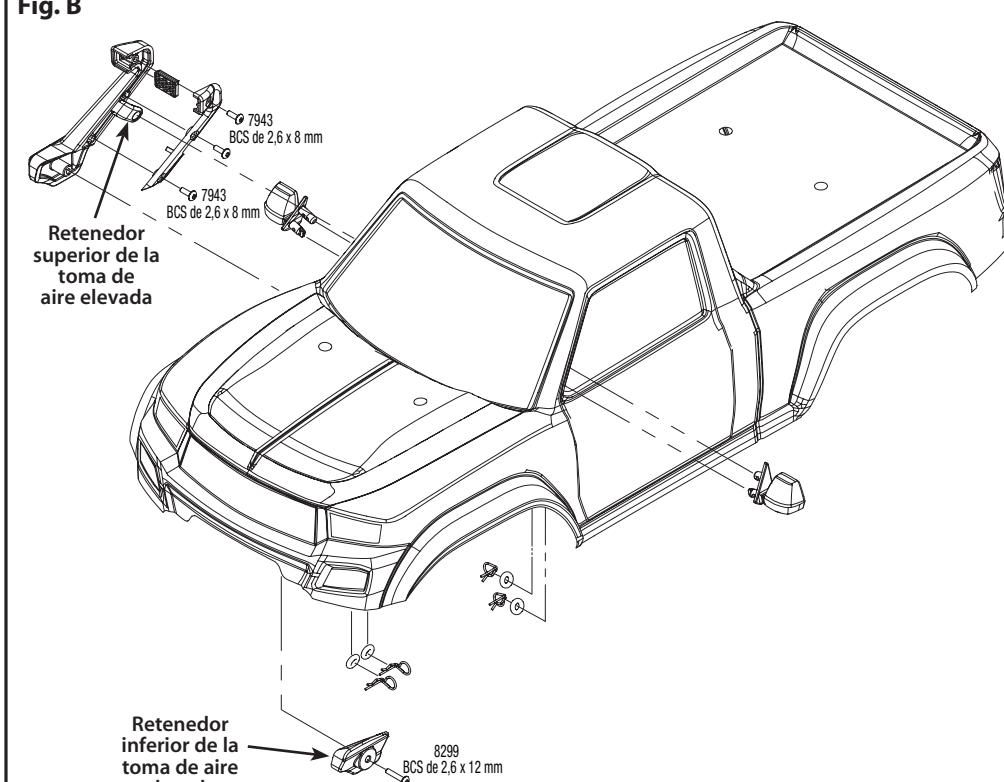

Fig. B



## Installationsanweisungen für Schnorchel und Seitenspiegel

### Benötigtes Werkzeug:

- Spitz zulaufende Karosserie-Reibahle
- Hobbymesser

### Installation

1. Installieren Sie die mitgelieferten Schablonen an der Karosserie Ihres Modells. Richten Sie die Pfeile mit den Seitenfenstern und den Karosserielinien, wie in Abbildung A gezeigt, aus.
2. Schneiden Sie mit einer spitz zulaufenden Karosserie-Reibahle (Teilenummer 3433 oder #3433X, separat erhältlich) vorsichtig die Löcher für die Seitenspiegel in die Karosserie Ihres Modells (*beachten Sie die auf den Schablonen angezeigten Lochdurchmesser und die entsprechenden Durchmesserabmessungen auf der Karosserie-Reibahle*).
3. Schneiden Sie mit einem Bastelmesser den Schlitz für die obere Ansaugschnorchelhalterung in die Karosserie.
4. Montieren Sie den Schnorchel mit den mitgelieferten 2,6x8 mm-Halbrundkopfschrauben (3) (Abb. B).
5. Führen Sie die obere Ansaugschnorchelhalterung durch den Schlitz in der Karosserie Ihres Modells.
6. Installieren Sie den rechten Seitenspiegel. Schieben Sie den oberen Stift des Spiegels durch das Loch in der Schnorchelhalterung.
7. Installieren Sie den linken Seitenspiegel und sichern Sie anschließend beide Spiegel mit den mitgelieferten O-Ringen und Karosserie-Clips wie in Abbildung B gezeigt.
8. Installieren Sie die untere Ansaugschnorchelhalterung mit den 2,6x12 mm-Halbrundkopfschraube (1) (Abb. B).



### VORSICHT: VERLETZUNGSGEFAHR!

Gehen Sie immer sehr vorsichtig mit Bastelmessern, spitz zulaufenden Reibahlen und anderen Schneidewerkzeugen um, da sie extrem scharf sind und schwere Verletzungen, tiefe Schnitte und/oder Einstiche verursachen können.

### Durchmesserabmessungen der spitz zulaufenden Karosserie-Reibahle



Abb. A



Abb. B

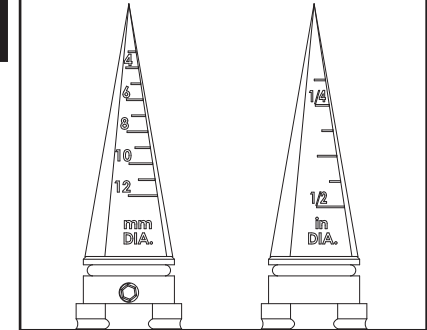
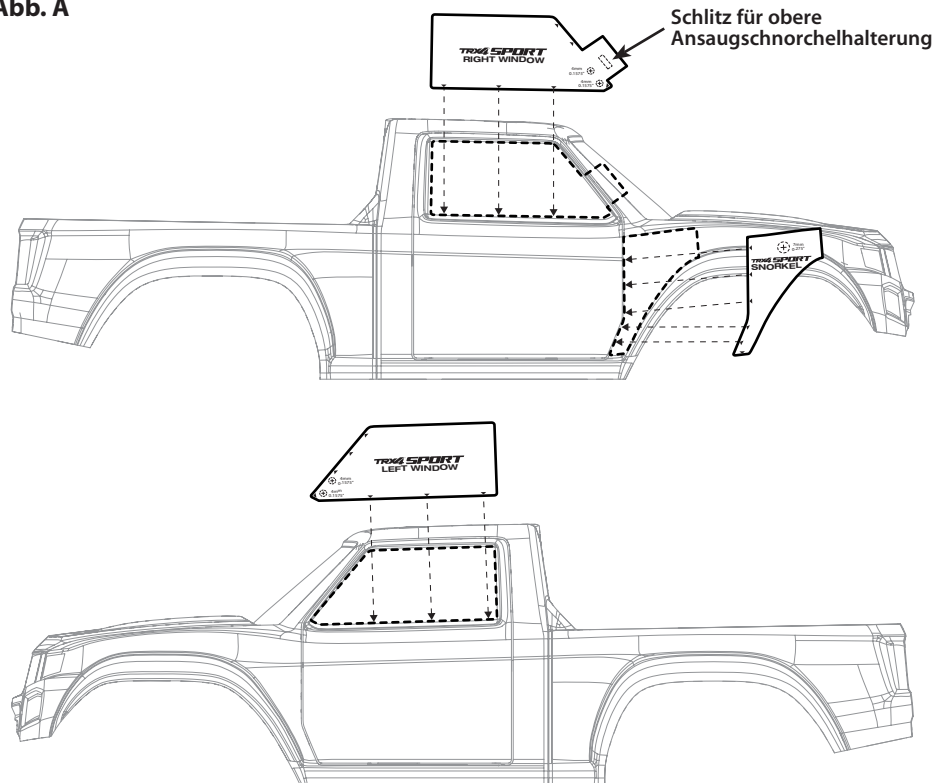